

# VÁLVULA DE CUNHA ELÁSTICA

## Modelo S 3000

### SOCKET END GATE VALVE

### SERIES S 3000

11.301

PN 10 / 16

construção seg.  
according to

EN 1171

BOCAS PARA PVC – SOCKET FOR PVC

**Passagem lisa e directa.**  
**Substituição dos orings de vedação do fuso, em carga.**  
**Binário de fecho muito inferior aos valores admitidos pela norma.**

Unimpeded direct passage.  
 Stem sealing exchangeable under pressure.  
 Closing torque lower than the acceptable of standard.

componente	material	component	material	norma	standard
corpo	ferro fundido dúctil (EN-GJS-500)	body	ductile iron (EN-GJS-500)		DIN EN 1563
tampa	ferro fundido dúctil (EN-GJS-500)	bonnet	ductile iron (EN-GJS-500)		DIN EN 1563
bucim	latão CuZn39Pb3/ferro fundido dúctil (EN-GJS-500)	gland	brass CuZn39Pb3/ductile iron (EN-GJS-500)		EN 12164 DIN EN 1563
cunha	ferro fundido dúctil (EN-GJS-500)	gate	ductile iron (EN-GJS-500)		DIN EN 1563
revestimento da cunha	totalmente revestida no interior e exterior em elastómero NBR com marcação CE	gate covering	completely covered internally and externally with elastomer NBR with CE marking		BS EN 681-1
junta tampa	elastómero NBR com marcação CE	bonnet gasket	elastomer NBR With CE marking		BS EN 681-1
orings	elastómero NBR com marcação CE	orings	elastomer NBR with CE marking		BS EN 681-1
fuso	aço inox AISI 316 L (X2 CrNiMo 17-12-2) laminado a frio	stem	stainless steel AISI 316 L (X2 CrNiMo 17-12-2) with rolled thread		EN 10088-1
porca do fuso	latão CuZn36Pb3	stem nut	brass CuZn36Pb3		EN 12164
vedante da boca	elastómero NBR com marcação CE	seals	elastomer NBR with CE marking		BS EN 681-1
parafusos	aço inox A2, (X5 CrNi 18-10) selados com silicone	bolts	stainless steel A2, (X5 CrNi 18-10) sealed with hot melt		EN 10088-1
revestimento anticorrosivo interior e exterior	tinta epóxica para águas residuais RESICOAT R4 - ES RED BROWN aplicada electrostaticamente com espessura ≥ 250 µm	coating inside and outside	epoxy paint for residual water RESICOAT R4 – ES RED BROWN applied electrostatically with thickness ≥ 250 µm		DIN 30677

#### Sob Consulta:

Outros diâmetros.  
 Válvulas para funcionamento a temperaturas superiores a 70°C.  
 Comandos eléctricos, indicadores de abertura ou de fins de curso.

#### On request:

Other diameters.  
 Valves for working at temperaturas over 70°C.  
 Electric actuators, open-close indicate or open close limit switching.



11.301

# VÁLVULA DE CUNHA ELÁSTICA

## Modelo S 3000

SOCKET END GATE VALVE  
SERIES S 3000

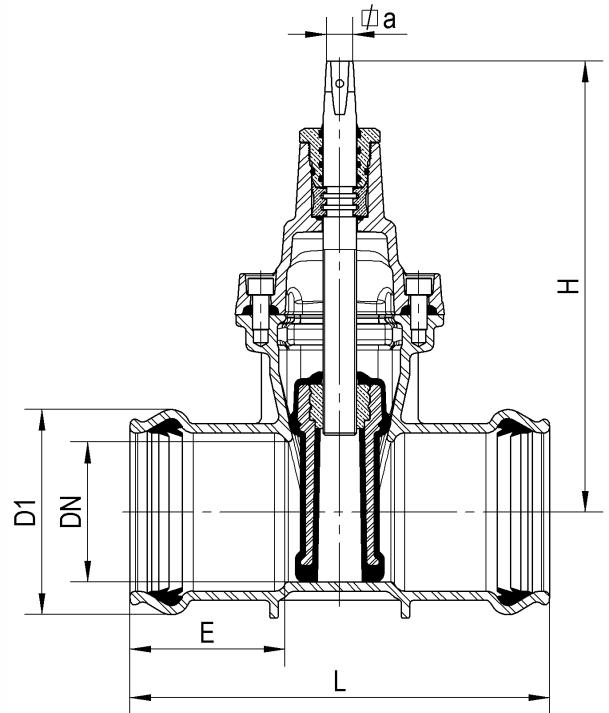
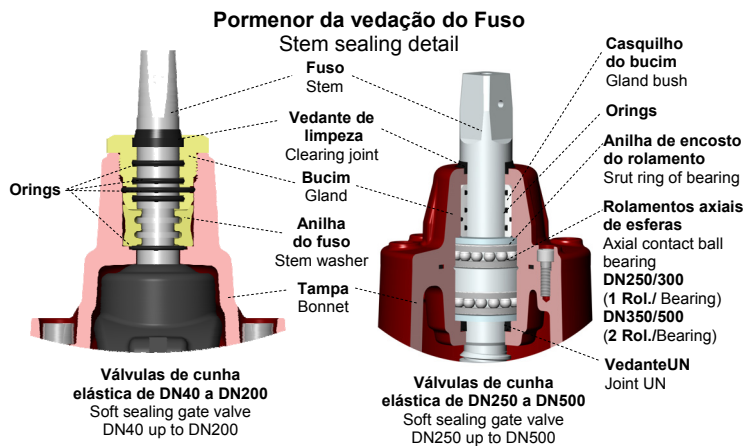

DN(*)	PVC Ø ext.	código - code	D1	L	E	H	∅ a	n.º de voltas para fecho closure turns required	peso weight (kg)
40	50	10723994	74	220	76	235	14.1	12.5	6.5
50	63	10724004	93	250	91	235	14.1	12.5	7.2
65	75	10724014	106	270	99	250	17.1	13.0	9.0
80	90	10724024	124	280	102	290	17.1	20.0	13.0
100	110	10724034	147	300	111	325	19.1	20.0	16.4
125	125	10724044	161	325	117	362	19.1	25.0	18.6
125	140	10724054	178	325	117	362	19.1	25.0	19.7
150	160	10724064	201	350	117	425	19.1	30.0	30.6
200	200	10724074	245	400	137	505	24.1	33.5	45.0
250	250	10724084	302	450	152	595	27.1	41.5	67.6
300	315	10724094	372	490	166	670	27.1	50.0	117.6
400	400	10724114	464	640	195	940	32.1	57.0	235.0
500	500	10724124	570	700	215	1120	32.1	62.5	443.0

\* O DN apresentado é um DN/ID – The DN is a DN/ID

pressão de ensaio hidráulico/hydraulic pressure test (bar)		
PN	vedação/sealing	corpo /body
10	11	17
16	18	25

Classe de fuga – grau A de acordo com a norma EN12266-1:2003  
Class of leakage – degree A according to standard EN12266-1:2003

temperatura máxima de trabalho maximum working temperature
até 70°C up to 70°C

Homologações - Homologation
<b>Revestimento</b> - Coating - KIWA (Holanda - Netherlands) - WRAS (Reino Unido – United Kingdom) - CARSO (França - France) - STÁTNÍ ZDRAVOTNÍ ÚSTAV (República Checa – Czech Republic)
<b>Elastómeros</b> - Elastomers Com marcação CE, homologado segundo norma BS EN 681-1 With CE marking, according to standard BS EN 681-1.

Todas as válvulas são individualmente ensaiadas em fábrica.  
All the valves are tested individually in factory .

Para informações complementares, consultar ET nº 248 (cap 16).  
For additional information, consult ET nº 248 (cap 16).

Sendo um dos principais objectivos da nossa empresa o desenvolvimento e aperfeiçoamento dos nossos produtos, reservamo-nos no direito de fornecer quaisquer outros que possam diferir ligeiramente dos descritos e ilustrados nesta publicação.

Being one of our aims a constant development of our products, the characteristics of described material may be altered without prior warning.